

Hydraulischer Getriebeheber

Zur Montage von Getrieben und Schalldämpfern unter der Hebebühne.

- Das Anheben der Last erfolgt über eine Fußpumpe, um die Hände frei zu haben
- Das Absenken der Last erfolgt über ein Handrad mit integrierter Todmannsteuerung
- Eingebautes Sicherheitsventil gegen Überlastung

Technische Daten:

Tragkraft:	600 kg
Mindesthöhe:	1.180 mm
Maximalhöhe:	1.980 mm
Satteldurchmesser:	325 mm
Rahmenmaß:	600 x 600 mm
Gewicht:	28 kg

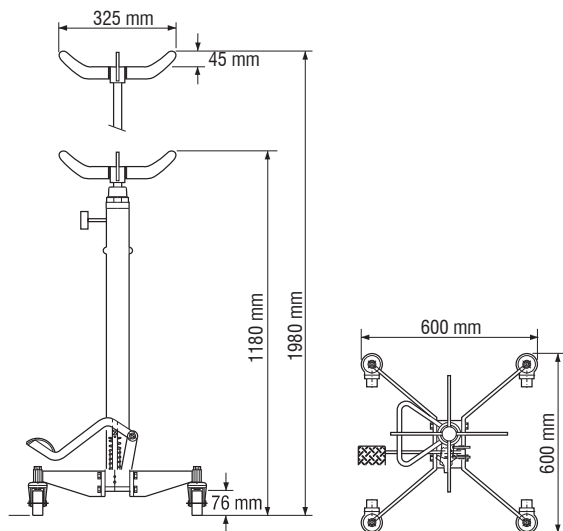

Technische Änderungen vorbehalten • Für Druckfehler keine Haftung

Art.-Nr.	Artikel-Bezeichnung	VPE
WK 4060.2	Getriebeheber 600 kg	1